

PS751 Wizualizer

Instrukcja użytkownika - Polski

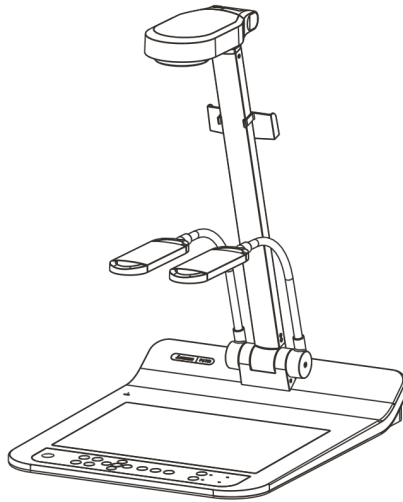

[Ważne]

Aby pobrać najnowszą wersję krótkiego podręcznika, instrukcji użytkownika w wersji wielojęzycznej, oprogramowania, sterowników itd. odwiedź stronę Lumens™ pod adresem <http://www.Mylumens.com/goto.htm>

Tabela z Zawartością

| | |
|--|-----------|
| Informacje o prawie autorskim | 3 |
| Rozdział 1 Instrukcja bezpieczeństwa | 4 |
| Środki ostrożności..... | 5 |
| Ostrzeżenie FCC..... | 5 |
| Ostrzeżenie EN55022 (promieniowanie CE) | 5 |
| Rozdział 2 Zawartość opakowania | 6 |
| Rozdział 3 Przegląd produktu | 7 |
| 3.1 Relatywne ustawienie położenia | 7 |
| Rozdział 4 Instalacja i połączenia | 8 |
| 4.1 Diagram systemu..... | 8 |
| 4.2 Instalacja i ustawianie..... | 9 |
| 4.3 Podłączanie do projektora lub monitora | 9 |
| 4.4 Podłączenie do komputera lub użycie oprogramowania Lumens™ lub Interaktywnej Tablicy (IWB) | 9 |
| 4.5 Połączenie z HDTV | 10 |
| 4.6 Dla podłączenia z komputerem lub DVD | 10 |
| 4.7 Równoczesne podłączanie do komputera, projektora i monitora | 11 |
| 4.8 Podłączenie do wejścia i wyjścia audio..... | 11 |
| 4.9 Podłączenie do komputera za pomocą RS232 | 12 |
| 4.10 Podłączanie do TV | 12 |
| 4.11 Instalacja oprogramowania aplikacji..... | 13 |
| Rozdział 5 Rozpoczęcie użycia | 14 |
| Rozdział 6 Panel kontrolny/pilot i ustawienia Menu | 16 |
| 6.1 Funkcje panela kontrolnego i pilota..... | 16 |
| 6.2 Menu ustawień | 18 |
| Rozdział 7 Opis funkcji głównych | 24 |
| 7.1 Chciałbym automatycznie dostroić obraz do najlepszej jasności i ostrości | 24 |
| 7.2 Chciałbym przełączać źródła obrazów | 24 |
| 7.3 Chciałbym ustawić źródło obrazu na VGA OUT 2..... | 24 |
| 7.4 Chciałbym zmieniać tryby obrazu..... | 24 |

| | | |
|--|---|-----------|
| 7.5 | Chciałbym otrzymać bardziej wyraźny tekst i zdjęcia o bardziej nasyconych barwach..... | 24 |
| 7.6 | Chciałbym powiększyć/pomniejszyć obrazy | 25 |
| 7.7 | Chciałbym wybrać ręczne dostrajanie..... | 25 |
| 7.8 | Chciałbym wyregulować jasność..... | 25 |
| 7.9 | Chciałbym włączyć/wyłączyć lampę..... | 25 |
| 7.10 | Chciałbym zamrozić obrazy | 25 |
| 7.11 | Chciałbym obracać obraz..... | 26 |
| 7.12 | Chciałbym uchwycić obrazy | 26 |
| 7.13 | Chciałbym nagrać obrazy..... | 27 |
| 7.14 | Chciałbym oglądać uchwycone/nagrane obrazy..... | 28 |
| 7.15 | Chciałbym usunąć uchwycone/nagrane obrazy..... | 29 |
| 7.16 | Chciałbym wyregulować głośność..... | 29 |
| 7.17 | Chciałbym automatycznie usuwać zapisane obrazy po wyłączeniu urządzenia (Auto wymaz)..... | 29 |
| 7.18 | Chciałbym powiększyć część obrazu (PRZYTNIJ)..... | 29 |
| 7.19 | Chciałbym użyć funkcji TRYB MASKOWANIA i reflektora..... | 30 |
| 7.20 | Chciałbym odtworzyć slajdy (Pokaz slajdów)..... | 31 |
| 7.21 | Chciałbym porównać obrazy (porównać obrazy na żywo ze zgromadzonymi plikami obrazów (PIP))..... | 32 |
| 7.22 | Chciałbym zredukować zakłócenia obrazu (Typ projektora)..... | 32 |
| 7.23 | Chciałbym zmienić obraz startowy | 33 |
| 7.24 | Chciałbym korzystać z dysku USB..... | 34 |
| 7.25 | Chciałbym przywrócić ustawienie domyślne (Factory Reset)..... | 34 |
| 7.26 | Funkcje powiązane z komputerem..... | 34 |
| Rozdział 8 Podłączanie do mikroskopu | | 37 |
| Rozdział 9 Pakowanie maszyny | | 39 |
| Rozdział 10 Ustawienia przełącznika DIP | | 40 |
| 10.1 | Podłączanie do projektora lub monitora | 40 |
| 10.2 | Podłączanie do TV/DVD..... | 41 |
| Rozdział 11 Rozwiązywanie Problemów | | 42 |
| Załącznikiem 1 | | 45 |

Informacje o prawie autorskim

Copyrights © Lumens Digital Optics Inc. Wszelki prawa zastrzeżone.

Marka Lumens została obecnie zarejestrowana przez Lumens Digital Optics Inc.

Kopiowanie, przetwarzanie czy przekazywanie tego dokumentu bez posiadania licencji dostarczonej przez Lumens Digital Optics Inc. jest zabronione. Dokument ten może zostać skopiowany dla użytku własnego po nabyciu tego produktu.

W celu stałego ulepszania produktu, firma Lumens Digital Optics Inc. zastrzega sobie prawo do zmiany specyfikacji produktu bez wcześniejszego powiadomienia. Informacje znajdujące się w niniejszym dokumencie mogą ulec zmianie bez wcześniejszego powiadomienia.

W celu pełnego wyjaśnienia, opisu użytkowania czy funkcji danego produktu instrukcja ta zawiera nazwy innych produktów czy firm, bez intencji naruszenia ich praw.

Sprostowanie dotyczące gwarancji: Lumens Digital Optics Inc. nie ponosi odpowiedzialności za błędy i uchybienia techniczne lub merytoryczne oraz za uszkodzenia przypadkowe lub powstałe na skutek użytkowania produktu według podanej instrukcji obsługi.

Rozdział 1 Instrukcja bezpieczeństwa

Podczas ustawiania i korzystania z Wizualizer należy zawsze stosować się do instrukcji bezpieczeństwa:

1. Nie należy umieszczać Wizualizer na pochyłych powierzchniach.
2. Nie należy umieszczać Wizualizer na niestabilnym wózku, stojaku lub stole.
3. Nie należy korzystać z Wizualizer w pobliżu wody, lub źródła gorąca.
4. Należy używać akcesoriów tylko jako rekomendowanych.
5. Proszę używać źródeł energii wskazanych dla Wizualizer. W przypadku wątpliwości jakie źródło energii jest dostępne, proszę skonsultować się z lokalnym dostawcą energii elektrycznej w celu porady.
6. Umieść Wizualizer w miejscu łatwym do odłączania od źródła prądu.
7. Podczas obchodzenia się z wtyczką należy zawsze brać pod uwagę następujące środki ostrożności. Nie spełnienie tego warunku może spowodować pojawienie się iskier, lub pożaru.
 - Przed włożeniem do gniazdka należy się upewnić, że wtyczka nie jest zakurzona.
 - Upewnij się, że wtyczka została włożona do gniazdka z zachowaniem zasad bezpieczeństwa.
8. Nie należy przeładowywać gniazdek ściennych, przedłużaczy lub tablic połączeń, gdyż może to spowodować pożar lub porażenie elektryczne.
9. Nie należy umieszczać Wizualizer w miejscach, w których można nastąpić na kabel, gdyż może to spowodować wystrzępienie lub uszkodzenia przewodu, lub wtyczki.
10. Przed czyszczeniem należy odłączyć Wizualizer od gniazdka ściennego. Do czyszczenia należy używać zwilżonej szmatki. Nie należy używać środków czyszczących płynnych, ani w aerozolu.
11. Nie należy blokować otworów wentylacyjnych w skrzyni Wizualizera. Zapewniają one wentylację i zabezpieczają Wizualizer przed przegrzaniem. Nie należy umieszczać Wizualizera na sofie, dywanie lub innej miękkiej powierzchni, a także w instalacji wbudowanej, chyba że zostanie zapewniona odpowiednia wentylacja.
12. Nigdy nie należy wpychać żadnych przedmiotów w otwory obudowy. Nigdy nie należy pozwolić na rozlanie się czegokolwiek do lub na Wizualizer.
13. Poza wyjątkami, określonymi w niniejszej instrukcji użytkownika, nie należy próbować obsługiwać produktu samodzielnie. Otwieranie lub zdejmowanie pokrywy może narazić cię na porażenie prądem oraz inne zagrożenia. Z naprawami należy zwrócić się do licencjonowanego personelu naprawczego.
14. Proszę odłączać Wizualizer podczas burzy z piorunami lub jeśli nie będzie używany przez dłuższy czas. Nie należy umieszczać samego urządzenia, ani pilota na wibrujących urządzeniach lub obiektach ogrzewanych, takich jak samochód itp.
15. Wizualizer należy odłączyć z gniazdka i zwrócić się o pomoc do licencjonowanego serwisu naprawczego, gdy zaistnieją następujące sytuacje:
 - Gdy kabel zasilania lub wtyczka zostaną uszkodzone, lub wystrzępione.
 - Jeśli na Wizualizer zostanie rozlany płyn, lub jeśli zostanie on narażony na deszcz, lub wodę.





<Uwaga> Użycie niewłaściwego typu baterii w pilocie może spowodować awarię. Przestrzegaj miejscowych instrukcji w celu pozbycia się zużytych baterii.

■ Środki ostrożności

Ostrzeżenie: Aby zmniejszyć zagrożenie pożaru lub porażenia elektrycznego, nie należy narażać tego urządzenia na deszcz, ani wilgoć.

Wtyczkę Wizualizer tworzą trzy kable prądu zmiennego. Jest to cecha bezpieczeństwa, która zapewnia dopasowanie wtyczki do wyjścia mocy, w związku z powyższym, nie powinno się unieruchamiać tej funkcji zabezpieczającej.

Jeśli Wizualizer nie będzie używany przez dłuższy czas, odłącz go od źródła zasilania.

| | | | |
|--|---|---|---|
|  | <p>Uwaga Ryzyko porażenia prądem elektrycznym</p> |  | |
| <p>Ostrożnie: Aby zredukować ryzyko porażenia prądem, nie usuwać obudowy (lub tyłu obudowy). Wnętrze nie zawiera części przeznaczonych dla samodzielnej naprawy. Proszę zwróć się o pomoc do licencjonowanego serwisu naprawczego.</p> | | | |
|  | <p>Symbol ten wskazuje, iż wewnątrz tej jednostki znajduje się niebezpieczne napięcie grożące porażeniem prądem elektrycznym.</p> |  | <p>Symbol ten wskazuje, iż wewnątrz instrukcji użytkownika znajdują się ważne instrukcje dotyczące użytkowania, zawarte w tej części.</p> |

■ Ostrzeżenie FCC

Wizualizer został przetestowany i jest zgodny z limitami dla urządzeń komputerowych klasy A, zgodnie z artykułem 15-J przepisów FCC. Limity te mają na celu zapewnienie rozsądnej ochrony przed szkodliwymi zakłóceniami w przypadku instalacji komercyjnych.

■ Ostrzeżenie EN55022 (promieniowanie CE)

Niniejszy produkt jest przeznaczony do użytku komercyjnego, przemysłowego lub celów edukacyjnych. Nie jest przeznaczony do użytku prywatnego.

Jest to produkt Klasy A. W warunkach mieszkalnych może powodować zakłócenia radiowe, w którym to przypadku użytkownik może być zmuszony do podjęcia odpowiednich środków zaradczych. Typowe wykorzystanie to sala konferencyjna, sala przyjęć lub aula.

Rozdział 2 Zawartość opakowania

PS751

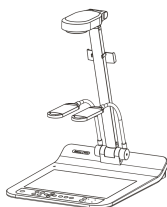

Krótki przewodnik

(W celu pobrania instrukcji użytkownika w innych językach, proszę odwiedzić stronę internetową Lumens)



Karta czteropunktowa



Pilot zdalnego sterowania



Podstawa na pilota zdalnego sterowania

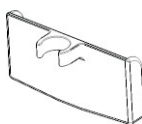

Zasilacz prądu

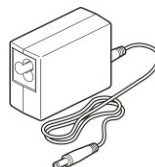

Kabel zasilania

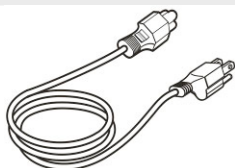

Kabel USB

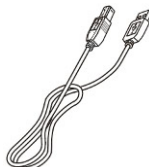

Kabel VGA



Wygląd może się różnić w zależności od kraju/regionu

Kabel Audio



Kabel C-Video



Adapter mikroskopu

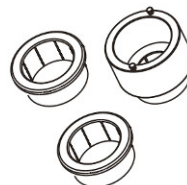

Rozdział 3 Przegląd produktu

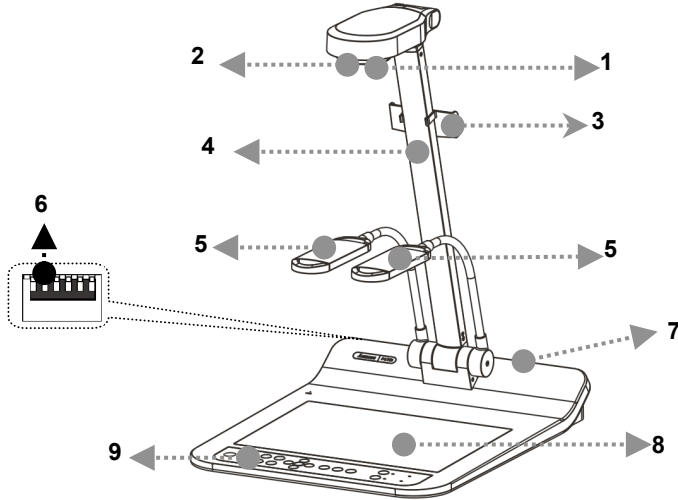

- | | |
|--|--------------------------------|
| 1. Soczewki | 2. Czujnik pilota |
| 3. Podstawka na pilota zdalnego sterowania | 4. Ramię kamery |
| 5. Dodatkowy reflektor i lampa ramienia | 6. Ustawienia przełącznika DIP |
| 7. Port wyjścia/wejścia | 8. Podświetlenie |
| 9. Panel kontrolny | |

3.1 Relatywne ustawienie położenia

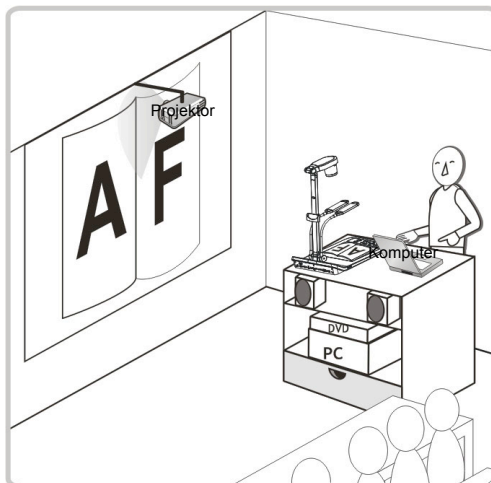

Rozdział 4 Instalacja i połączenia

4.1 Diagram systemu

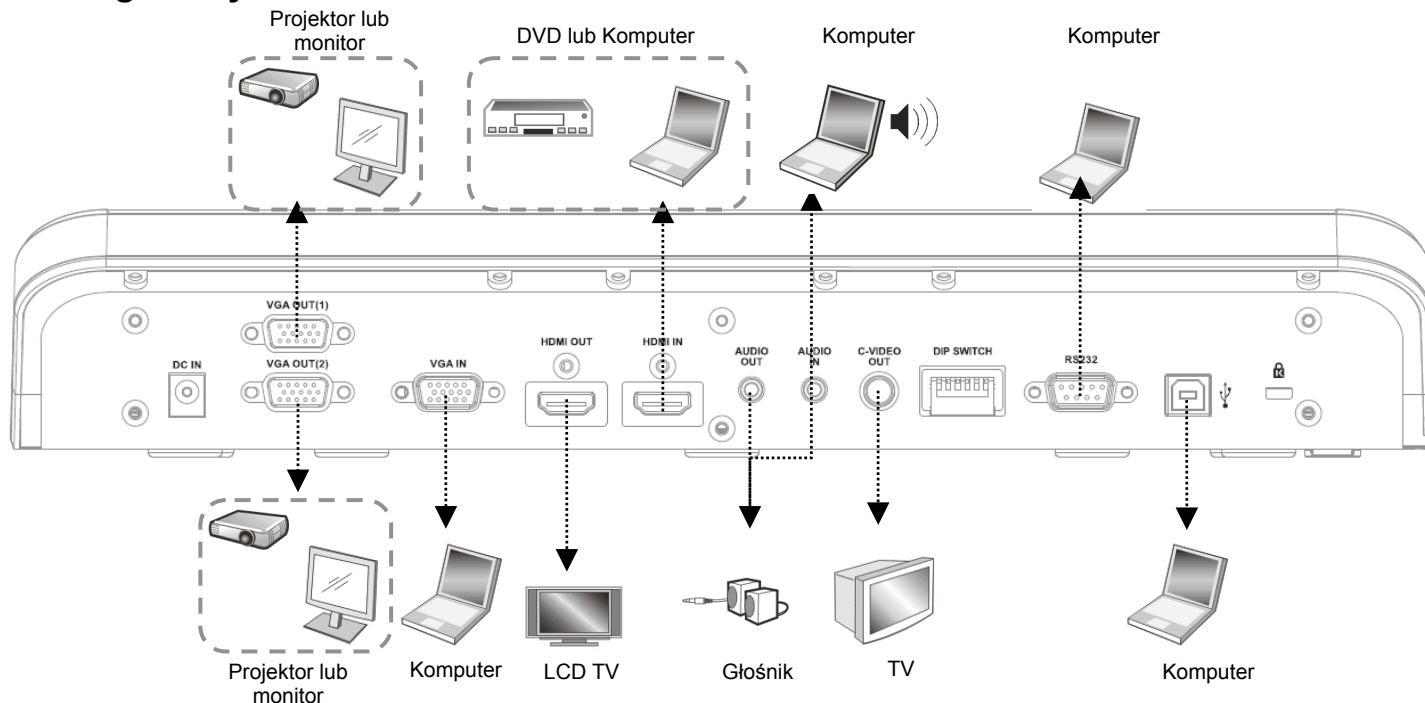

4.2 Instalacja i ustawianie

1. Proszę najpierw ustawić przełącznik DIP. Proszę zapoznać się z [Rozdział 10 Ustawianie Przełącznika DIP](#).

4.3 Podłączenie do projektora lub monitora

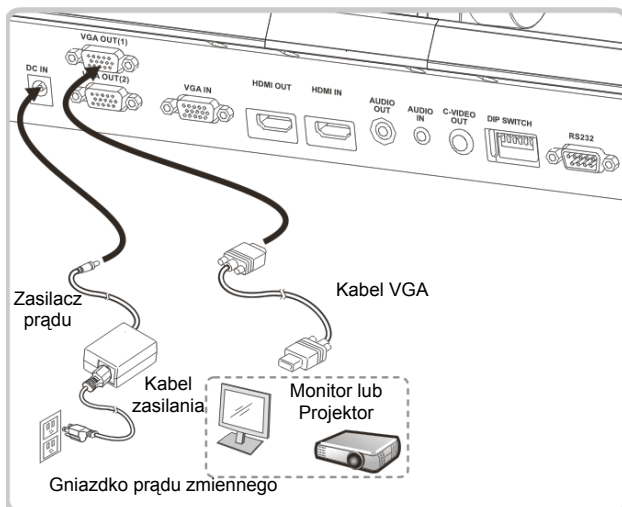

4.4 Podłączenie do komputera lub użycie oprogramowania Lumens™ lub Interaktywnej Tablicy (IWB)

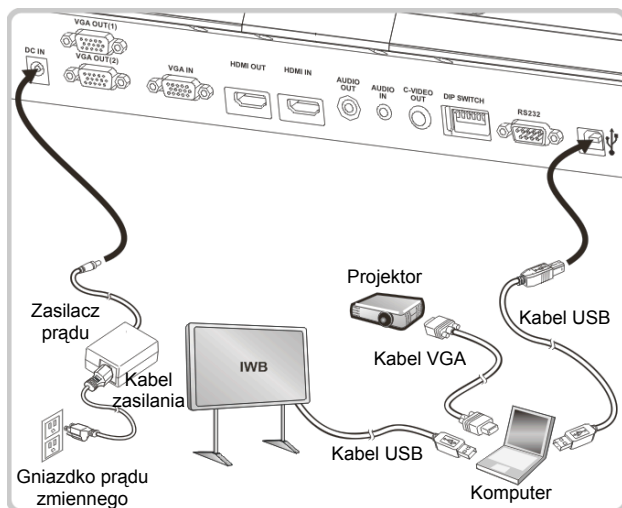

- Sterownik i oprogramowanie mogą zostać pobrane ze strony internetowej Lumens.

4.5 Połączenie z HDTV

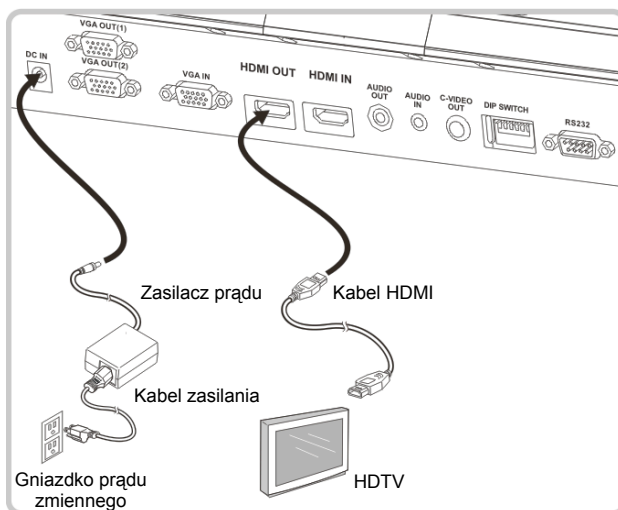

4.6 Dla połączenia z komputerem lub DVD

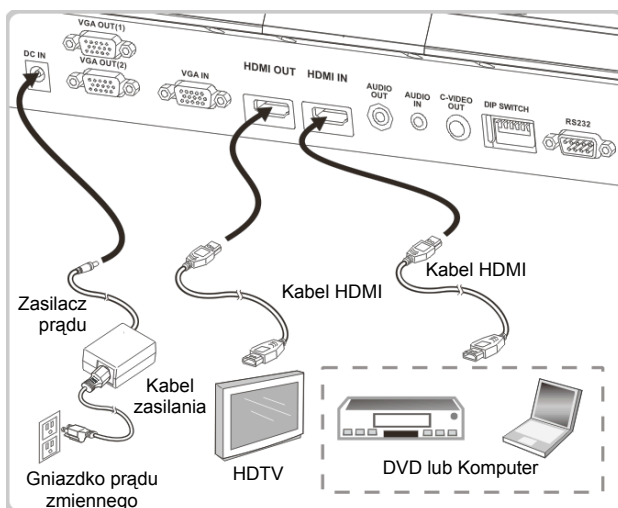

4.7 Równoczesne podłączenie do komputera, projektora i monitora

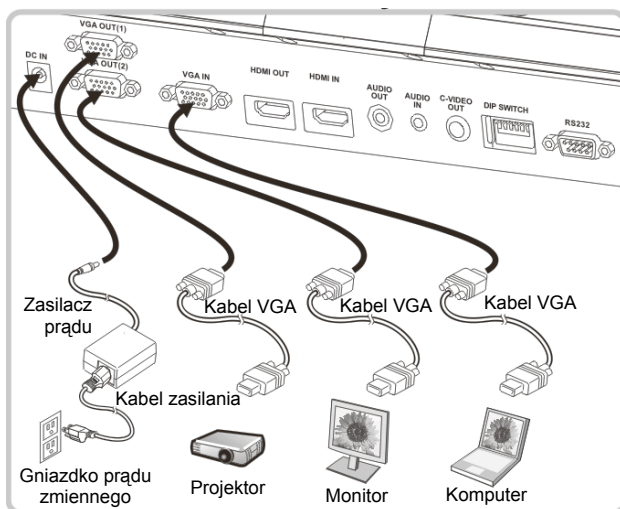

- Wciśnij klawisz [SOURCE], aby przełączyć źródła obrazu.
- Dla ustawienia VGA 1, zapoznaj się z [7.2 Chciałbym przełączać źródła obrazów](#).
- Dla ustawienia VGA 2, zapoznaj się z [7.3 Chciałbym ustawić źródło obrazu na VGA OUT 2](#).

4.8 Podłączenie do wejścia i wyjścia audio

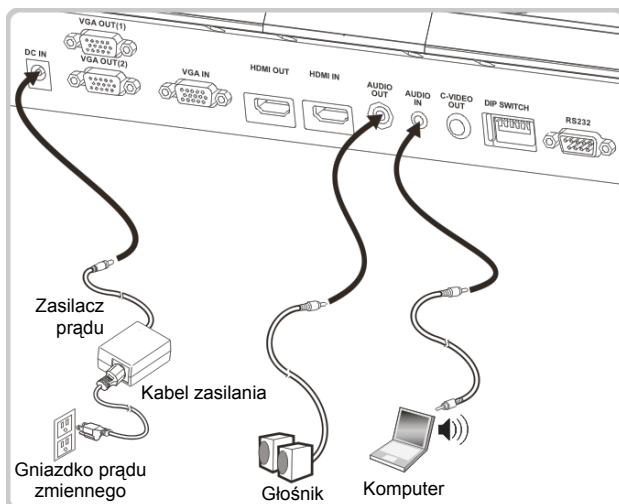

4.9 Podłączenie do komputera za pomocą RS232

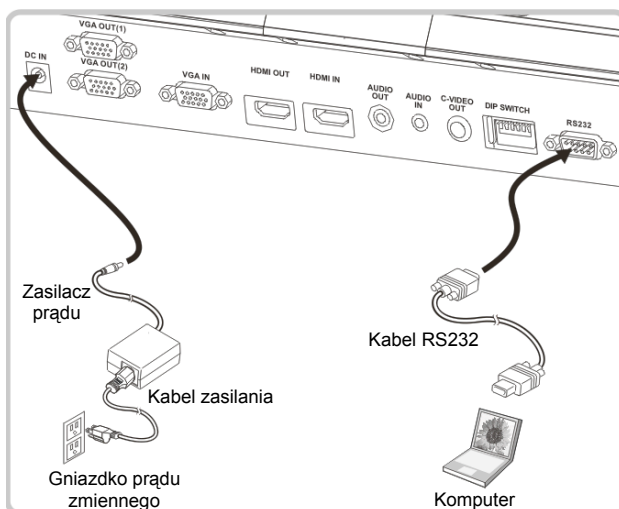

- Po podłączeniu do kabla RS232, w celu kontroli możesz korzystać z rozkazów PS751.

4.10 Podłączenie do TV

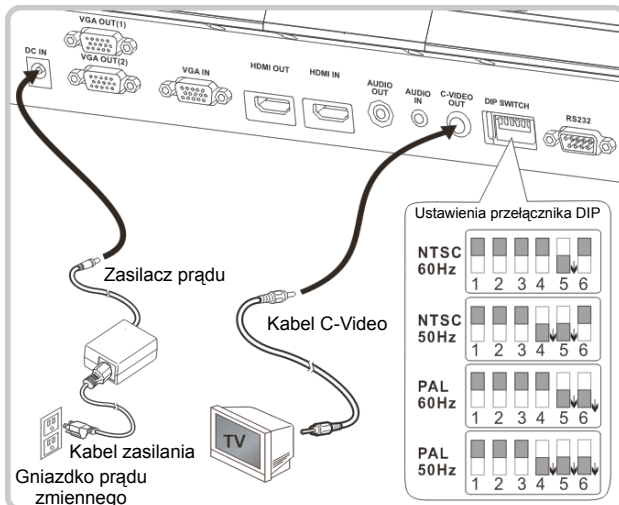

- NTSC: USA, Kanada, Meksyk, Panama, Chile, Japonia, Tajwan, Korea i Filipiny.
 - PAL: Kraje/regiony nie wymienione powyżej
- <Uwaga> Aby ustawienie przełącznika DIP zaczęły działać, powinieneś**

odłączyć urządzenie od prądu i zrestartować je. Gdy C-VIDEO zostanie włączone, VGA OUT nie jest obsługiwane.

<Uwaga> W trybie wyjścia C-Video można wyświetlać tylko obraz na żywo.

4.11 Instalacja oprogramowania aplikacji

Oprogramowanie zainstalowane w komputerze umożliwia:



- Sterowanie PS751.
- Zrzuty i zapisywanie obrazów.
- Wprowadź adnotacje do obrazu, podkreśl ważne szczegóły i zachowaj je.
- Użyj funkcję pełnego ekranu.

<Uwaga> Proszę zapoznać się z [instrukcją użytkownika oprogramowania Podium View™](#), dla kroków instalacyjnych i operowania oprogramowaniem.

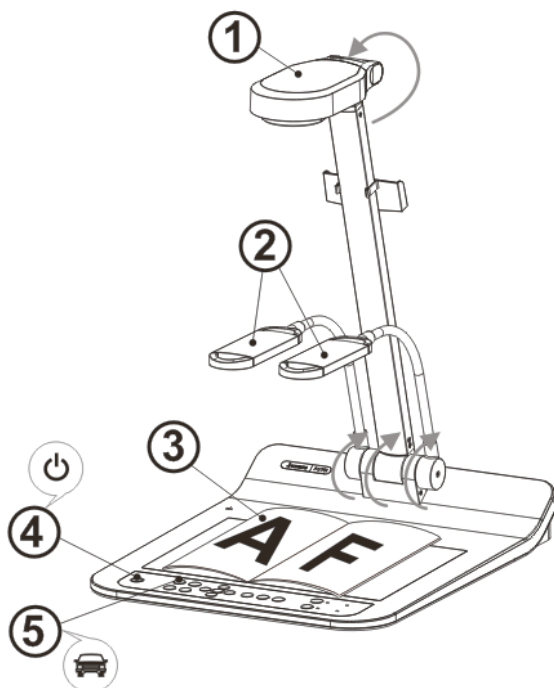
Rozdział 5 Rozpoczęcie użycia



<Uwaga>: Proszę wyregulować je odpowiedniej, lokalnej częstotliwości napięcia wynoszącej 50/60 Hz. W celu zapoznania się z aktualną częstotliwością, proszę zapoznać się z instrukcją ([Załącznik 1](#)).

1. Przysuń aparat i ramię aparatu. Aparat powinien celować w środek rzutnika.
2. Podciągnij ramię lampy do odpowiedniej pozycji.
3. Umieść obiekt, który ma zostać wyświetlony pod aparatem.
4. Wciśnij [POWER]  w **pilocie** lub **panelu kontrolnym**, aby włączyć.
5. Wciśnij kontrolowania centrala [AUTO TUNE] , aby zoptymalizować obraz. Możesz teraz rozpocząć prezentację.
6. Za każdym razem, gdy głowa aparatu zostanie ruszona, wciśnij [AUTO TUNE]  w **pilocie** lub **panelu kontrolnym**, aby dopasować ostrość soczewek.









<Uwaga>: Zgodnie z twoją prośbą, możesz wyregulować delikatnie głowicę kamery aby wycelować w środek dokumentu gdy osiągnięta zostanie ostrość obiektywu.



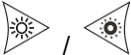





- Użyj pilota, kierując go na czujnik PS751i naciśnij włącznik.
- Gdy PS751 się włączy, dioda LED na panelu kontrolnym kilka razy zamiga i zapali się na stałe. Jeśli dioda LED się nie zapala, proszę skontaktować się ze swoim dystrybutorem.

Rozdział 6 Panel kontrolny/pilot i ustawienia Menu

6.1 Funkcje panela kontrolnego i pilota

<Uwaga> Poniższe funkcje są wymienione w porządku alfabetycznym.

| Nazwa | Opis funkcji | Czynność |
|--|--|---|
|  | Włączanie i wyłączenie Wizualizera. | Pilot zdalnego sterowania/ Panel kontrolny |
|  | Przesuń w górę, w dół, w lewo lub w prawo, by wybrać żądaną funkcję. | Pilot zdalnego sterowania/ Panel kontrolny |
| AUTO TUNE  | Automatycznie dostraja obraz do najlepszej jasności i ostrości ustawienia. | Pilot zdalnego sterowania/ Panel kontrolny |
| BRT+/-  | Regulacja jasności obrazu. | Pilot zdalnego sterowania/ Panel kontrolny |
| CAPTURE /DEL  | Uchwycić i zapisz obrazy w pamięci USB (priorytet) lub pamięci wewnętrznej w trakcie wyświetlania obrazów na żywo. Usuwać obrazy z dysku USB (priorytet) lub pamięci wewnętrznej w trakcie wczytywania zapisanych plików (w trybie odtwarzania). | Pilot zdalnego sterowania/ Panel kontrolny |
| ENTER  | Funkcje Aktywacji/Wejścia. | Pilot zdalnego sterowania/ Panel kontrolny |
| FREEZE  | Tymczasowo zatrzymaj bieżący obraz na ekranie. Kliknij raz jeszcze, aby cofnąć zatrzymanie obrazu. | Pilot zdalnego sterowania/ Panel kontrolny |
| LAMP  | Przełącznik trybu lampy. | Pilot zdalnego sterowania/ Panel kontrolny |
| MASK  | Włącz tryb maskowania/reflektora. | Pilot zdalnego sterowania |
| MENU  | Aktywowanie menu ustawienia/wyjście z menu. | Pilot zdalnego sterowania/ Panel kontrolny |

| | | |
|--|---|---|
| PAN  | Włącz/wyłącz tryb częściowego powiększenia. | Pilot zdalnego sterowania |
| PIP  | Porównywanie obrazu (aby porównać obrazy na żywo ze zgromadzonymi obrazami). | Pilot zdalnego sterowania |
| PLAYBACK  | Odczytaj obrazy z dysku USB (priorytet) lub pamięci wewnętrznej. | Pilot zdalnego sterowania/ Panel kontrolny |
| RECORD  | Nagrywanie obrazów ruchomych. Naciśnij [Record], by zapisać obrazy do pamięci USB i naciśnij [Record] ponownie, by zatrzymać nagrywanie. | Pilot zdalnego sterowania/ Panel kontrolny |
| ROTATE  | Obrót ekranu 0°/180°/Przewijanie/Lustro | Pilot zdalnego sterowania |
| ŹRÓDŁO 1  | Przełącz pomiędzy różnymi źródłami obrazu w VGA OUT (1) oraz HDMI OUT . 1. Obrazy na żywo (domyślnie). 2. VGA IN/HDMI IN. | Pilot zdalnego sterowania/ Panel kontrolny |
| ŹRÓDŁO 2  | Przełącz pomiędzy różnymi źródłami obrazu w VGA OUT (2) . VGA Out (VGA OUT (1))/VGA IN | Pilot zdalnego sterowania |
| ZOOM +/-  | Powiększ lub pomniejsz rozmiar obrazu. | Pilot zdalnego sterowania/ Panel kontrolny |

6.2 Menu ustawień

6.2.1 Menu główne

<Uwaga> Wciśnij [MENU] na pilocie, lub panelu kontrolnym, aby wyświetlić menu ustawień.

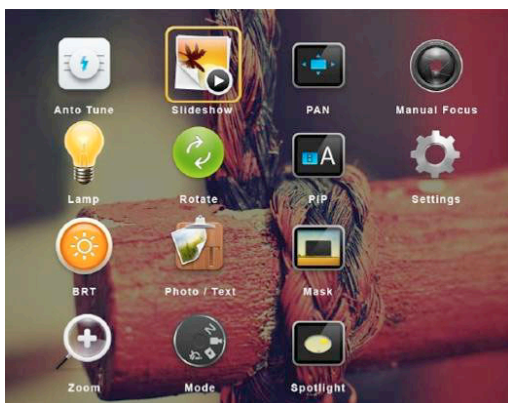

| | | | |
|--|---|---|--|
|  | Auto dostraj Automatycznie dostraja obraz do najlepszej jasności i ostrości ustawienia. |  | Pokaz slajdów Wyświetli pokaz slajdów zdjęć lub nagrań zgromadzonych na dysku USB (priorytet) lub w pamięci wewnętrznej. |
|  | PRZYTNIJ Włącz/wyłącz tryb częściowego powiększenia. |  | Ręczne ostrości Ręczne ostrości. |
|  | LAMPA Przełącznik trybu lampy. |  | Przekręć Obrót ekranu 0°/180°/Przewijanie/Lustro |
|  | PIP Porównywanie obrazu (aby porównać obrazy na żywo ze zgromadzonymi obrazami). |  | Ustawienia Ustawienie różnorodnych funkcji. |
|  | Jasność Regulacja jasności obrazu. |  | Foto/Tekst Wybierz Zdjęcie/Tekst/Tryb szarości. |
|  | Tryb maskowania Aktywuj tryb maskowania. |  | Powiększ Powiększ lub pomniejsz rozmiar obrazu. |
|  | Tryb Wybierz tryb obrazu. |  | Reflektor Aktywuj tryb podświetlenia. |

6.2.2 Menu ustawień

| Poziom 1-szy Ważne elementy | Poziom 2-gi Pomniejsze elementy | Poziom 3-ci Wartości ustawień | Opis funkcji |
|-----------------------------|-----------------------------------|--|--|
| Przechwyć (Capture) | Tr. przechw. (Capture Mode) | Pojed. uchwyce. /Czas poklatkowa/Nagrywanie/Wyłączony | Użyj lewego i prawego klawisza strzałki, by wybrać tryb uchwycenia. |
| | Czas przechw. (Capture Time) | 1. 1 godz. 2. 2 godz. 3. 4 godz. 4. 8 godz. 5. 24 godz. 6. 48 godz. 7. 72 godz. | Użyj lewego i prawego klawisza strzałki, aby wybrać czas uchwycień. <Uwaga> Ta funkcja będzie aktywna tylko gdy tryb uchwycenia jest ustawiony na ekspozycję poklatkową |
| | Częst. przechw (Capture Interval) | 1. 3 sek. 2. 5 sek. 3. 10 sek. 4. 30 sek. 5. 1 min. 6. 2 min. 7. 5 min. | Użyj lewego i prawego klawisza strzałki, aby wybrać interwał uchwycień. <Uwaga> Ta funkcja będzie aktywna tylko gdy tryb uchwycenia jest ustawiony na ekspozycję poklatkową |
| | Jakość obrazu (Image Quality) | 1. Wysoki 2. Średni 3. Niski | Użyj lewego i prawego klawisza strzałki, aby wybrać jakość obrazu dla uchwyconych obrazów i nagranych video. |
| Pamięć (Storage) | Pokaz slajdów (Slide Show) | Enter | Wyświetli pokaz slajdów zdjęć lub nagrań zgromadzonych na dysku USB (priorytet) lub w pamięci wewnętrznej. |
| | Opóźnienie (Delay) | 1. 0.5 sek. 2. 1 sek. 3. 3 sek. 4. 5 sek. 5. 10 sek. 6. Ręcznie | Użyj lewego i prawego klawisza strzałki, aby wybrać tryb opóźnienia czasu. Wybierz tryb manualny, aby przełączać obraz manualnie. |
| | Kopiuj na USB (Copy To USB Disk) | Enter | Użyj lewego i prawego klawisza strzałki, a następnie wciśnij [ENTER] aby potwierdzić kopiowanie plików z wewnętrznej pamięci do dysku USB. |
| | Usuń wszystko (Delete All) | Tak/ Nie | Wybierz opcję za pomocą lewego i prawego klawisza strzałki, następnie wciśnij [ENTER], aby potwierdzić usunięcie wszystkich obrazów z dysku USB (priorytet) lub pamięci wewnętrznej. |
| | Formatowanie (Format) | Tak/ Nie | Wybierz opcję za pomocą lewego i prawego klawisza strzałki, następnie wciśnij [ENTER], aby sformatować dysk USB (priorytet) lub pamięć wewnętrzną. |

| | | | |
|-----------------------|---|--|--|
| Kontrola (Control) | Auto Ekspoz. (Auto Exposure) | <u>Włączony</u> /Wyłączony | Bez względu na otaczające warunki zewnętrzne, mechanizm wyreguluje jasność do optymalnych warunków. Użyj lewego i prawego klawisza strzałki, by wybrać |
| | Automatyczny balans bieli (Auto White Balance) | <u>Enter</u> | Bez względu na zewnętrzne oświetlenie lub kolor, urządzenie dopasuje kolor do optymalnych warunków; Wciśnij [ENTER], aby wykonać. |
| | Głośność dźwięku (Audio Volume) | 0 ~ <u>A</u> ~ Max | Użyj lewego i prawego klawisza strzałki, by ustawić głośność. |
| | Typ projektora (Projektor Type) | DLP/ <u>LCD</u> | Użyj lewego i prawego klawisza strzałki, aby wybrać typ projektora oraz zredukować zakłócenia obrazu. |
| | Cyfrowy zoom (Digital Zoom) | Włączony/ <u>Wyłączony</u> | Użyj lewego i prawego klawisza strzałki, aby włączyć/wyłączyć cyfrowy zoom . |
| Zaawans (Advanced) | Język (Language) | 1. <u>English</u> 2. 繁體中文 3. 简体中文 4. Deutsch 5. Français 6. Español 7. Русский 8. Nederlands 9. Suomi 10. Polski 11. Italiano 12. Português 13. Svenska 14. dansk 15. ČESKY 16. العربية 17. 日本語 18. 한국의 19. ελληνικά | <u>Polski</u> Chiński tradycyjny Chiński uproszczony Niemiecki Francuski Hiszpański Rosyjski Duński Fiński Polski Włoski Portugalski Szwedzki Duński Czeski Arabski Japoński Koreański Grecki Użyj lewego i prawego klawisza strzałki w opcjach językowych, aby wybrać preferowany język. |
| | | Zablokuj (Lock Down) | Włączony/ <u>Wyłączony</u> |
| | Auto wymaz (Auto Erase) | Włączony/ <u>Wyłączony</u> | Użyj lewego i prawego klawisza strzałki, aby włączyć/wyłączyć funkcję auto wymaz. Jeśli wybrano [On], zachowane obrazy zostaną automatycznie usunięte po wyłączeniu systemu. |

| | | | |
|--|--|-----------------|--|
| | Ładuj prekonf. (Preset Load) | Tak/ <u>Nie</u> | Odczytywanie wartości bieżącego trybie zdjęć. Użyj lewego i prawego klawisza strzałki, by wybrać, a następnie potwierdź naciskając [ENTER]. |
| | Zapisz prekonf. (Preset Save) | Tak/ <u>Nie</u> | Zachowaj wartość bieżącego trybu zdjęć. Użyj lewego i prawego klawisza strzałki, by wybrać, a następnie potwierdź naciskając [ENTER]. |
| | Ustawienia ekranu Splash (Splash Screen Settings) | <u>Enter</u> | Otwórz okno ustawień ekranu Splash. |
| | Reset fabry (Factory Reset) | Tak/ <u>Nie</u> | Użyj lewego i prawego klawisza strzałki, aby wybrać, a następnie naciskając [ENTER] potwierdź przywrócenie domyślnych ustawień fabrycznych. |
| | Wersja oprogr. (Firmware Version) | NA | Wyświetli wersję FW |

6.2.3 Menu ustawień trybu maskowania

| Poziom 2-gi Ważne elementy | Poziom 3-ci Ważne elementy | Poziom 4-ci Wartości ustawień | Opis funkcji |
|-----------------------------|--------------------------------|-------------------------------|--|
| Tryb maskowania (MASK Mode) | Na żywo (Live) | <u>Enter</u> | Wciśnij [ENTER], aby powrócić do obrazu na żywo. |
| | Przezroczystość (Transparency) | 0~ <u>2</u> ~3 | Użyj lewego i prawego klawisza strzałki, by dostosować przezroczystość trybu maskowania. |
| | Krok (Step) | Duży/ <u>Średni</u> /Mały | Użyj lewego i prawego klawisza strzałki, by wybrać krok trybu maskowania. |
| | Wymiar pionowy (V Size) | 0 ~ <u>A</u> ~ Max | Użyj lewego i prawego klawisza strzałki, by wybrać wysokość pionową trybu maskowania. |
| | Wymiar poziomy (H Size) | 0 ~ <u>A</u> ~ Max | Użyj lewego i prawego klawisza strzałki, by wybrać długość poziomą trybu maskowania. |
| | Wyjście (Exit) | <u>Enter</u> | Naciśnij [ENTER], by zatwierdzić swój wybór i wyjść do menu ustawień trybu maskowania. |

6.2.4 Menu ustawień trybu reflektora

| Poziom 2-gi Ważne elementy | Poziom 3-ci Ważne elementy | Poziom 4-ci Wartości ustawień | Opis funkcji |
|----------------------------|--------------------------------|-------------------------------|--|
| Reflektor (Spotlight Mode) | Na żywo (Live) | <u>Enter</u> | Wciśnij [ENTER], aby powrócić do obrazu na żywo. |
| | Kształt (Shape) | <u>Elipsa</u> /Prostokąt | |
| | Przezroczystość (Transparency) | 0~ <u>2</u> ~3 | Użyj lewego i prawego klawisza strzałki, by dostosować przezroczystość brzegu w trybie maskowania. |
| | Krok (Step) | Duży/ <u>Średni</u> /Mały | Użyj prawego i lewego klawisza strzałki, aby wybrać krok strefy reflektora. |
| | Wymiar pionowy (V Size) | 0 ~ <u>A</u> ~ Max | Użyj prawego i lewego klawisza strzałki, aby dostosować wysokość strefy reflektora. |
| | Wymiar poziomy (H Size) | 0 ~ <u>A</u> ~ Max | Użyj prawego i lewego klawisza strzałki, aby dostosować szerokość strefy reflektora. |
| | Wyjście (Exit) | <u>Enter</u> | Naciśnij [ENTER], by zatwierdzić swój wybór i wyjść z menu ustawień trybu maskowania. |





6.2.5 Ustawienia ekranu Splash

| Poziom 2-gi Ważne elementy | Poziom 3-ci Ważne elementy | Poziom 4-ci Wartości ustawień | Opis funkcji |
|--|---|-------------------------------|---|
| Ustawienia ekranu Splash (Splash Screen Setting) | Włączone ustawienia obrazu (Power On Image Setting) | <u>Domyślne</u> /Klijent | Wybierz, by użyć [Default/Customer] obraz startowy. |
| | Włączony czas wyświetlania logo (Power On Logo Show Time) | 4 ~ 30 sek. | Ustaw czas wyświetlania logo startowego. |
| | Włączony wybór obrazu (Power On Image Select) | <u>Enter</u> | Wybierz obraz startowy. Obsługiwane są tylko zdjęcia w formacie JPEG. |
| | Wyjście (Exit) | <u>Enter</u> | Naciśnij [ENTER], by zatwierdzić swój wybór i wyjść z okna ustawień splash. |

6.2.6 Narzędzie adnotacyjne

Po podłączeniu myszki, kliknij i przytrzymaj jej prawy lub lewy przycisk, aby włączyć narzędzia.

<Uwaga> Po aktywacji menu ustawień, narzędzia nie mogą zostać użyte.

| Ikona | Opis |
|---|--|
|  | Narzędzie użytkownika 1 |
|  | Narzędzie użytkownika 2 |
|  | Gumka do mazania |
|  | Wyczyść wszystko |
|  | Otwórz menu ustawień narzędzia adnotacji |
|  | Wyjdź z narzędzia adnotacji |

6.2.7 Menu ustawień narzędzia adnotacji

| Poziom 2-gi Ważne elementy | Poziom 3-ci Ważne elementy | Poziom 4-ci Wartości ustawień | Opis funkcji |
|---|-------------------------------|---|--------------------------------|
|  | Wybór Narzędzi (Tools Select) | <u>Pióro</u> /Linia/Koło/Prostokąt | Wybierz narzędzie adnotacyjne. |
| | Wybór koloru (Color Select) | <u>Czerwony</u> /Niebieski/Czarny/Zielony/Różowy/Biały/Cyjan/Zółty | Wybierz kolor długopisu |
| | Szerokość linii (Line Width) | 1~ <u>3</u> ~10 | Wybierz szerokość linii |
|  | Wybór Narzędzi (Tools Select) | <u>Pióro</u> /Linia/Koło/Prostokąt | Wybierz narzędzie adnotacyjne. |
| | Wybór koloru (Color Select) | Czerwony/ <u>Niebieski</u> /Czarny/Zielony/Różowy/Biały/Cyjan/Zółty | Wybierz kolor długopisu |
| | Szerokość linii (Line Width) | 1~ <u>3</u> ~10 | Wybierz szerokość linii |
|  | Szerokość linii (Line Width) | 1~ <u>3</u> ~10 | Wybierz szerokość linii |

Rozdział 7 Opis funkcji głównych

7.1 Chciałbym automatycznie dobrać obraz do najlepszej jasności i ostrości

Użyj pilocie lub panelu kontrolnym:

1. Naciśnij [AUTO TUNE] dla uzyskania najlepszej jasności i wydajności ogniskowania.

7.2 Chciałbym przełączać źródła obrazów

Obraz na żywo jest domyślnym źródłem VGA OUT (1) oraz HDMI OUT.

Naciśnij [SOURCE]  na **pilocie lub** na **panelu kontrolnym** aby PS751 przetrzącał pomiędzy następującymi źródłami obrazów:

1. Obrazy na żywo (domyślnie).
2. VGA IN/HDMI IN.

7.3 Chciałbym ustawić źródło obrazu na VGA OUT 2

Domyślne źródło obrazu opiera się na VGA OUT (1). Wciśnij [SOURCE 2]

 **panelu kontrolnym** aby PS751 przełączał pomiędzy następującymi źródłami obrazu:

1. VGA OUT (1).
2. VGA IN.

7.4 Chciałbym zmieniać tryby obrazu

Użyj pilocie lub panelu kontrolnym:

1. Naciśnij [MENU], aby aktywować menu ustawień.
2. Wciśnij [▲], [▼], [▶], lub [◀], by wybrać [Image Mode].
3. Wciśnij [▶] lub [◀], aby [Normal/Film/Slide/Microscope].
4. Wciśnij [MENU], by wyjść.

7.5 Chciałbym otrzymać bardziej wyraźny tekst i zdjęcia o bardziej nasyconych barwach

7.5.1 Opisy trybu zdjęć/tekstu

Domyślnym trybem [Photo/Text] jest Foto (**tryb Foto**). Aby zmienić to ustawienie, użyj **pilota** lub **panelu kontrolnego**, aby aktywować opcje menu ustawień.

- [Photo] (domyślnie): Dla oglądania zdjęć lub tekstu ze zdjęciami, sprawia, że zdjęcia są bardziej kolorowe.
- [Text]: Dla oglądania plików tekstowych, sprawia, że tekst staje się wyraźniejszy.

- [Gray]: Dla oglądania zdjęć czarno-białych, sprawia, że różnica w skali szarości jest wyraźniejsza.

7.5.2 Ustaw tryb Foto/Tekst

Aby zmienić ustawienia, użyj pilota lub panelu kontrolnego:

1. Naciśnij [MENU], aby aktywować menu ustawień.
2. Wciśnij [▲], [▼], [▶], lub [◀], aby wybrać [Photo/Text]. (Zob. [7.5.1 Opisy trybu zdjęć/tekstu](#), aby dokonać właściwego wyboru.)
3. Wciśnij [ENTER] aby aktywować.
4. Wciśnij [▶] lub [◀], wybrać [Photo/Text/Gray].
5. Wciśnij [MENU], by wyjść.

7.6 Chciałbym powiększyć/pomniejszyć obrazy

1. Wciśnij [ZOOM +] na **pilocie**, lub **panelu kontrolnym**, by powiększyć obrazy.
2. Wciśnij [ZOOM -] na **pilocie**, lub **panelu kontrolnym**, by pomniejszyć obrazy.

7.7 Chciałbym wybrać ręczne dostrajanie

Użyj pilocie lub panelu kontrolnym:

1. Naciśnij [MENU], aby aktywować menu ustawień.
2. Wciśnij [▲], [▼], [▶], lub [◀], by wybrać [Manual Focus].
3. Wciśnij [MENU], by wyjść.

7.8 Chciałbym wyregulować jasność

Jeśli używasz pilota lub panela kontrolnego:

1. Wciśnij [BRT +], aby pojaśnić.
2. Wciśnij [BRT -], aby pociemnić.

7.9 Chciałbym włączyć/wyłączyć lampę

Lampa domyślnie jest **Lampa boczna**. Podczas używania **pilocie**, lub **panelu kontrolnym**:

1. Wciśnij [LAMP], aby przełączać Włączony/Wyłączony. (w sekwencji ramienia lampy/podświetlenia/WYŁĄCZONY)

7.10 Chciałbym zamrozić obrazy

1. Wciśnij [FREEZE] na **pilocie** lub **panelu kontrolnym**, aby zamrozić bieżące obrazy na pulpicie. Następnie kliknij raz jeszcze, by odwołać.

7.11 Chciałbym obracać obraz

Pilot zdalnego sterowania:

1. Naciśnij przycisk [ROTATE], by obrócić ekran. (Kolejność przełączania to: 0°/180°/Przewijanie/Lustro)

Panel kontrolny:

1. Naciśnij [MENU], aby aktywować menu ustawień.
2. Wciśnij [▲], [▼], [▶], lub [◀], by wybrać [Rotate].
3. Wciśnij [ENTER] aby aktywować.
4. Wciśnij [▶] lub [◀], by zmienić sposób obracania. (Kolejność przełączania to: 0°/180°/Przewijanie/Lustro)
5. Wciśnij [MENU], by wyjść.

7.12 Chciałbym uchwycić obrazy

7.12.1 Zrzuty i zapisywanie obrazów

1. Wciśnij [CAPTURE/DEL] na **pilocie**, lub **panelu kontrolnym**, aby uchwycić i zachować obrazy.
- **Nie możesz uchwycać obrazów jeśli tryb uchwycień ustawiony został na [Disable]. Jeśli ustawisz go na [Continuous], możesz w sposób ciągły uchwycać obrazy. Wciśnij [CAPTURE/DEL] aby rozpocząć ciągłe uchwycanie, lub wciśnij ponownie [CAPTURE/DEL] aby wyjść.**
 - **Aby zmienić jakość uchwyconych obrazów, zob. [7.12.2 Ustawianie jakości uchwyconych obrazów](#).**
 - **Aby zmienić ustawienia uchwyconych obrazów, zob. [7.12.3 Ustawienia ciągłego przechwytywania](#).**

7.12.2 Ustawienie jakości uchwyconych obrazów

1. Naciśnij [MENU] na **pilocie** lub **panelu kontrolnym**, aby aktywować menu ustawień.
2. Wciśnij [▲], [▼], [▶], lub [◀], by wybrać [Setting].
3. Wciśnij [ENTER] aby aktywować.
4. Wciśnij [▶] lub [◀] w menu [Capture].
5. Wciśnij [▼], aby znaleźć [Image Quality].
6. Wciśnij [▶] lub [◀], by wybrać spośród [High/Medium/Low].
7. Wciśnij [MENU], by wyjść.

7.12.3 Ustawienia ciągłego przechwytywania

1. Naciśnij [MENU] na **pilocie** lub **panelu kontrolnym**, aby aktywować menu ustawień.
2. Wciśnij [▲], [▼], [▶], lub [◀], by wybrać [Setting].
3. Wciśnij [ENTER] aby aktywować.
4. Wciśnij [▶] lub [◀] w menu [Capture].
5. Wciśnij [▼], by wybrać [Capture Mode].
6. Wciśnij [▶] lub [◀], by wybrać [Time Lapse].
7. Wciśnij [▼], by znaleźć [Capture Time]; Wciśnij [▶] lub [◀], by wybrać ustawienia czasu.
8. Wciśnij [▼], by znaleźć [Capture Interval]; Wciśnij [▶] lub [◀], by wybrać ustawienia czasu.
9. Wciśnij [MENU], by wyjść.

7.13 Chciałbym nagrać obrazy

<Uwaga> Aby rozpocząć nagrywanie obrazów, podłącz pamięć USB do PS751.

7.13.1 Nagrywanie poruszających się zdjęć

<Uwaga> Jeśli tryb [Capture Image] jest ustawiony na [Disable], uchwytowanie lub nagrywanie obrazów nie jest możliwe.

Użyj pilocie lub panelu kontrolnym:

1. Naciśnij [RECORD] na **pilocie**, aby rozpocząć nagrywanie obrazów.
2. Nagrywanie dźwięków przez wbudowany mikrofon na panelu kontrolnym.
3. Ponownie wciśnij [RECORD] aby zakończyć nagrywanie.

7.13.2 Ustawienie jakości uchwyconych obrazów

1. Naciśnij [MENU] na **pilocie** lub **panelu kontrolnym**, aby aktywować menu ustawień.
2. Wciśnij [▲], [▼], [▶], lub [◀], by wybrać [Setting].
3. Wciśnij [ENTER] aby aktywować.
4. Wciśnij [▶] lub [◀] w menu [Capture].
5. Wciśnij [▼], by znaleźć [Image Quality].
6. Wciśnij [▶] lub [◀], by wybrać spośród [High/Medium/Low].
7. Wciśnij [MENU], by wyjść.

7.13.3 Ustawienia nagrywania

1. Naciśnij [MENU] na **pilocie** lub **panelu kontrolnym**, aby aktywować menu ustawień.
2. Wciśnij [▲], [▼], [▶], lub [◀], by wybrać [Setting].
3. Wciśnij [ENTER] aby aktywować.
4. Wciśnij [▶] lub [◀] w menu [Capture].
5. Wciśnij [▼], by wybrać [Capture Mode].
6. Wciśnij [▶] lub [◀], by wybrać [Record].
7. Wciśnij [MENU], by wyjść.

<Uwaga> Kiedy tryb [Capture Image] jest ustawiony na [Record], funkcja [Capture] na panelu kontrolnym zostaje zmieniona na nagrywanie obrazów.

7.13.4 Odtwarzanie obrazów

- Aby dowiedzieć się więcej na temat odtwarzania filmów, zob. [7.14 Chciałbym oglądać uchwycone/nagrane obrazy.](#)

7.14 Chciałbym oglądać uchwycone/nagrane obrazy

1. Naciśnij [PLAYBACK] na **pilocie** lub **panelu kontrolnym**, aby wyświetlić miniaturki wszystkich zapisanych plików.
2. Wciśnij [▲], [▼], [▶], lub [◀], aby wybrać miniaturkę, którą chcesz odtworzyć.
3. Wciśnij [ENTER], aby odtwarzać.
4. Po odtworzeniu wideo, wciśnij [FREEZE] aby przystopować/odtworzyć wideo lub wciśnij [ENTER] aby zatrzymać wideo.
5. Wciśnij [▶] lub [◀], aby wybrać poprzedni lub następny plik audio/video.
6. Wciśnij [▲] lub [▼], aby wyregulować głośność wideo.
7. Wciśnij [MENU], by wyjść.

<Uwaga> Zewnętrzny głośnik musi zostać podłączony z AUDIO OUT aby mógł odtworzyć dźwięk podczas używania VGA OUT.

7.15 Chciałbym usunąć uchwycone/nagrane obrazy

Użyj pilocie lub panelu kontrolnym:

1. Wciśnij [PLAYBACK], aby pokazać miniaturki wszystkich zapisanych plików.
2. Wciśnij [▲], [▼], [▶] lub [◀], aby wybrać plik do usunięcia.
3. Wciśnij [CAPTURE/DEL] aby wyświetlić okno [Delete File].
4. Wciśnij [▶] lub [◀], by wybrać [Yes].
5. Wciśnij [ENTER], by usunąć wybrany plik.
6. Wciśnij [MENU], by wyjść.

7.16 Chciałbym wyregulować głośność

<Uwaga> Kontrola głośności w zamierzeniu ma kontrolować tylko zewnętrzny sprzęt wyjścia dźwięku.

Regulacja głośności wideo.

1. W trybie ODTWARZANIA wciśnij [▲] lub [▼], aby ustawić głośność wideo.

7.17 Chciałbym automatycznie usuwać zapisane obrazy po wyłączeniu urządzenia (Auto wymaz)

Użyj pilocie lub panelu kontrolnym:

1. Naciśnij [MENU], aby aktywować menu ustawień.
2. Wciśnij [▲], [▼], [▶], lub [◀], by wybrać [Setting].
3. Wciśnij [ENTER] aby aktywować.
4. Wciśnij [▶] lub [◀] w menu [Advanced].
5. Wciśnij [▲] lub [▼], aby [Auto Erase].
6. Wciśnij [▶] lub [◀], by wybrać [On].
7. Wciśnij [MENU], by wyjść.

7.18 Chciałbym powiększyć część obrazu (PRZYTNIJ)

Użycie pilocie zdalnego sterowania:

1. Naciśnij [PAN], aby aktywować tryb częściowego powiększenia.
2. Wciśnij [▲], [▼], [▶] lub [◀], aby zobaczyć częściowo powiększony obraz.
3. Wciśnij [MENU], aby wyjść z trybu częściowo powiększonego.

Użyj **panelu kontrolnego**:

1. Naciśnij [MENU], aby aktywować menu ustawień.
2. Wciśnij [▲], [▼], [▶], lub [◀], by wybrać [PAN].
3. Naciśnij [ENTER], aby wykonać.
4. Wciśnij [▲], [▼], [◀] lub [▶], aby zobaczyć częściowo powiększony obraz.
5. Wciśnij [MENU], aby wyjść z trybu częściowo powiększonego.

7.19 Chciałbym użyć funkcji TRYB MASKOWANIA i reflektora

7.19.1 Chciałbym użyć trybu Tryb Maskowania lub reflektora

Użycie **pilocie** zdalnego sterowania:

1. Wciśnij klawisz [MASK] aby wejść do menu trybu maskowania/podświetlenia. Wciśnij [◀] lub [▶] aby wybrać tryb.
2. Wciśnij [ENTER], aby przejść do trybu maskowania lub reflektora.
3. Naciśnij [▲], [▼], [◀] lub [▶], aby przesunąć pozycję strefy.
4. Wciśnij [MASK], ponownie aby powrócić do obrazu na żywo.

Użyj **panelu kontrolnego**:

1. Naciśnij [MENU], aby aktywować menu ustawień.
2. Naciśnij [▶] lub [◀], aby wybrać [Mask]. Naciśnij [ENTER], aby aktywować tryb maskowania lub wybierz [Spotlight] i naciśnij [ENTER], aby aktywować tryb reflektora.
3. Naciśnij [▲], [▼], [◀] lub [▶], aby przesunąć pozycję strefy.
4. Naciśnij [MENU], aby aktywować menu OSD obrazu.
5. Wciśnij [▲], lub [▼], by wybrać [Live Image].
6. Wciśnij [ENTER], aby powrócić do obrazu na żywo.

7.19.2 Chciałbym ustawić rozmiar trybu maskowania

W Tryb maskowania, użyj **pilota lub panela kontrolnego**:

1. Naciśnij [MENU], aby aktywować menu OSD obrazu.
2. Wciśnij [▲] lub [▼], aby wybrać pozycję [Transparency/Step/V Size/H Size]. (**Dalsze informacje zawarto w części [6.2 Menu ustawień](#).**)
3. Wciśnij [◀] lub [▶], aby wprowadzić zmiany.
4. Wciśnij [MENU], aby wyjść z menu komunikatów ekranowych obrazu i powrócić do Tryb maskowania.

7.19.3 Chciałbym ustawić funkcję reflektora

W Reflektor, użyj **pilota lub panela kontrolnego**:

1. Naciśnij [MENU], aby aktywować menu OSD obrazu.
2. Wciśnij [▲] lub [▼], aby wybrać pozycję [Shape/Transparency/Step/V Size/H Size]. (**Dalsze informacje zawarto w części [6.2 Menu ustawień](#).**)
3. Wciśnij [◀] lub [▶], aby wprowadzić zmiany.
4. Naciśnij [MENU], aby wyjść z menu OSD obrazu i powrócić do trybu reflektora.

7.20 Chciałbym odtworzyć slajdy (Pokaz slajdów)

7.20.1 Ustawianie czasu opóźnienia

1. Naciśnij [MENU] na **pilocie lub panelu kontrolnym**, aby aktywować menu ustawień.
2. Wciśnij [▲], [▼], [▶], lub [◀], by wybrać [Setting].
3. Wciśnij [ENTER] aby aktywować.
4. Wciśnij [▶] lub [◀] w menu [Storage].
5. Wciśnij [▼], by znaleźć [Delay].
6. Wciśnij [▶] lub [◀], aby wybrać czas opóźnienia pomiędzy [0.5 sec/1 sec/3 sec/5 sec/10 sec/Manual].
7. Wciśnij [MENU], by wyjść.

7.20.2 Odtwarzanie/wstrzymanie/zatrzymanie pokazu slajdów

<Uwaga> Górna wartość graniczna: Maksymalny rozmiar pojedynczego zdjęcia wynosi 7 MB.

Jeśli używasz pilota lub panela kontrolnego

1. Naciśnij [MENU], aby aktywować menu ustawień.
2. Wciśnij [▲], [▼], [▶], lub [◀], by wybrać [Slide Show].
3. Wciśnij [ENTER], aby odtwarzać.
4. Ponownie wciśnij [ENTER], aby wstrzymać/odtworzyć
5. Wciśnij [MENU], by wyjść.

7.21 Chciałbym porównać obrazy (porównać obrazy na żywo ze zgromadzonymi plikami obrazów (PIP))

Funkcja ta spowoduje porównywanie i kontrastowanie obrazu na żywo z zapisanym obrazem.

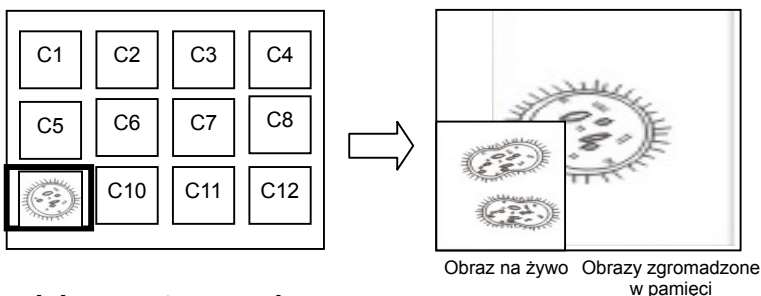

Pilot zdalnego sterowania:

1. Naciśnij [Playback], aby aktywować odtwarzanie miniaturk obrazów.
2. Wciśnij [▲], [▼], [◀] lub [▶], by wybrać plik do porównania.
3. Naciśnij [PIP], aby wykonać porównywanie zdjęć.
4. Wciśnij [▲], [▼], [◀] lub [▶], aby przenieść obraz na żywo.
5. Powtórz kroki 1 - 3, aby zmienić inne pliki obrazów.
6. Wciśnij [MENU], by wyjść.

Panel kontrolny:

1. Naciśnij [MENU], aby aktywować menu ustawień.
2. Wciśnij [▲], [▼], [▶], lub [◀], by wybrać [PIP].
3. Wciśnij [ENTER], aby aktywować porównywanie zdjęć.
4. Wciśnij [▲], [▼], [◀] lub [▶], aby przenieść obraz na żywo.
5. Wciśnij [MENU], by wyjść.

7.22 Chciałbym zredukować zakłócenia obrazu (Typ projektora)

1. Niniejsza funkcja odblowowuje wizualizer, aby automatycznie czyścić zakłócenia obrazu. Zakłócenia obrazu są szczególnie widoczne, gdy wizualizer jest podłączony do projektora DLP. Możesz ustawić projektor DLP tak, aby poprawić jakość obrazu.
2. Jeśli zakłócenia są specjalnie widoczne gdy VGA OUT jest podłączona, proszę ustawić opcje DLP tak aby poprawić jakość obrazu.

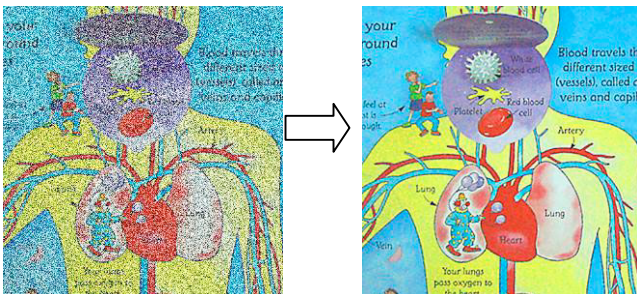

- 2.1. Naciśnij [MENU] na **pilocie** lub **panelu kontrolnym**, aby aktywować menu ustawień.
- 2.2. Wciśnij [▲], [▼], [▶], lub [◀], by wybrać [Setting].
- 2.3. Wciśnij [ENTER] aby aktywować.
- 2.4. Wciśnij [▶] lub [◀], by wybrać [Control].
- 2.5. Wciśnij [▼] aby [Projector Type].
- 2.6. Wciśnij [▶] lub [◀], by wybrać [LCD/DLP].
- 2.7. Wciśnij [MENU], by wyjść.

7.23 Chciałbym zmienić obraz startowy

<Uwaga> Plik obrazu startowego musi być mniejszy niż 5 MB i w formacie JPEG.

1. Naciśnij [MENU] na **pilocie** lub **panelu kontrolnym**, aby aktywować menu ustawień.
2. Wciśnij [▲], [▼], [▶], lub [◀], by wybrać [Setting].
3. Wciśnij [ENTER] aby aktywować.
4. Wciśnij [▶] lub [◀] aby wybrać menu [Advanced].
5. Wciśnij [▼], by wybrać [Power On Image Setting].
6. Wciśnij [ENTER] aby aktywować.
7. Naciśnij [▲] lub [▼], aby wybrać [Power On Image Setting] i naciśnij [▶] lub [◀], aby wybrać [Default/Customer].
8. Naciśnij [▲] lub [▼], aby wybrać [Power On Logo Show time] i naciśnij [▶] lub [◀], aby ustawić czas.
9. Pomiń krok 11 jeśli wybrałeś [Default] w kroku 7.
10. Naciśnij [▲] lub [▼], aby [Power On Image Select] i naciśnij [ENTER], aby odczytać wybrany plik.
11. Naciśnij [▼], aby [Exit] i naciśnij [ENTER], aby wyjść.

7.24 Chciałbym korzystać z dysku USB

1. Podłącz dysk USB, a pojawi się okno dialogowe [Copy To USB Disk]. Zostaniesz zapytany, czy skopiować pliki z PS751 na dysk USB.
 - Wciśnij [▶] lub [◀] na **pilocie**, lub **panelu kontrolnym** aby wybrać.

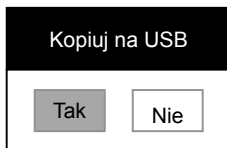

7.25 Chciałbym przywrócić ustawienie domyślne (Factory Reset)

7.25.1 Korzystanie z menu komunikatów ekranowych

1. Naciśnij [MENU] na **pilocie** lub **panelu kontrolnym**, aby aktywować menu ustawień.
2. Wciśnij [▲], [▼], [▶], lub [◀], by wybrać [Setting].
3. Wciśnij [ENTER] aby aktywować.
4. Wciśnij [▶] lub [◀] aby wybrać menu [Advanced].
5. Wciśnij [▼], by wybrać [Factory Reset].
6. Wciśnij [▶] lub [◀], by wybrać [Yes].
7. Naciśnij [ENTER], aby wykonać.

7.25.2 Użyj klucza złożonego

1. Użyj **panelu kontrolnym**, i wciśnij równocześnie [ENTER] + [MENU] aby przywrócić początkową wartość.

<Uwaga> Przed użyciem kluczy złożonych, proszę usunąć wszystkie urządzenia VGA-IN.

7.26 Funkcje powiązane z komputerem

Upewnij się, że kabel USB został podłączony i sterowniki zostały zainstalowane, przed użyciem funkcji powiązanych z komputerem. Odnieś się do [Rozdział 4 Instalacja i połączenia](#) w tej instrukcji.

7.26.1 Chciałbym wkleić zdjęcie do MS-Paint

1. Kliknij w [File/From Scanner or Camera] w aplikacji MS-Paint, jak pokazane jest na dole, po lewej.

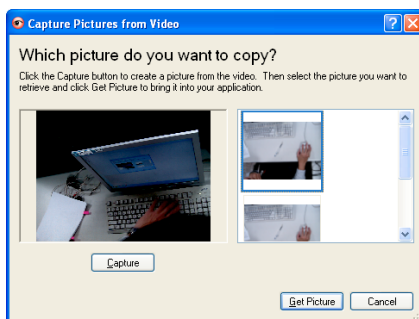
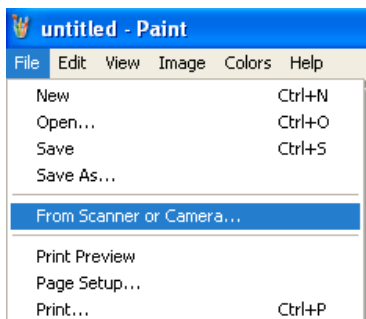

2. Kliknij [Capture] aby dostać się do obrazów na żywo, jak pokazano na obrazku na górze po prawej.
 3. Kliknij w obraz jak pokazano na obrazku na górze po prawej.
 4. Kliknij [Get Picture]. Uchwyci to zdjęcia obrazu na żywo.
- <Uwaga> Wsparcie tylko dla systemu operacyjnego Windows XP.**

7.26.2 Chciałbym wstawić zdjęcia do Photoshopa

1. Kliknij [File/Read-in/WIA-USB Video Device] w **Photoshop**

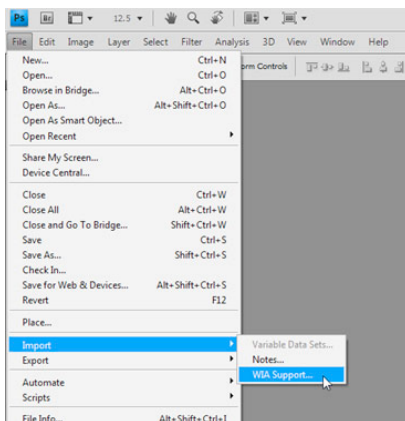

2. Kliknij [Capture], oraz kliknij w obraz jak pokazano na obrazku na górze po prawej.. Następnie kliknij [Get Picture].

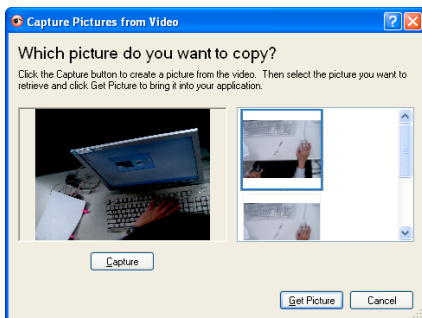

Rozdział 8 Podłączanie do mikroskopu

- 1 Zamontuj akcesoria adaptera mikroskopu do mikroskopu
<Uwaga> Proszę wybrać odpowiedni adapter mikroskopu. Akcesoria adapteru mikroskopu są dostępne dla okularów o średnicach \varnothing 28 mm, \varnothing 31 mm, \varnothing 33 mm oraz \varnothing 34 mm.
- 2 Soczewki PS751 są połączone z adapterem mikroskopu

Dla okularów \varnothing 33 mm lub \varnothing 34 mm, zamontuj tylko jeden adapter mikroskopu (o największej średnicy).

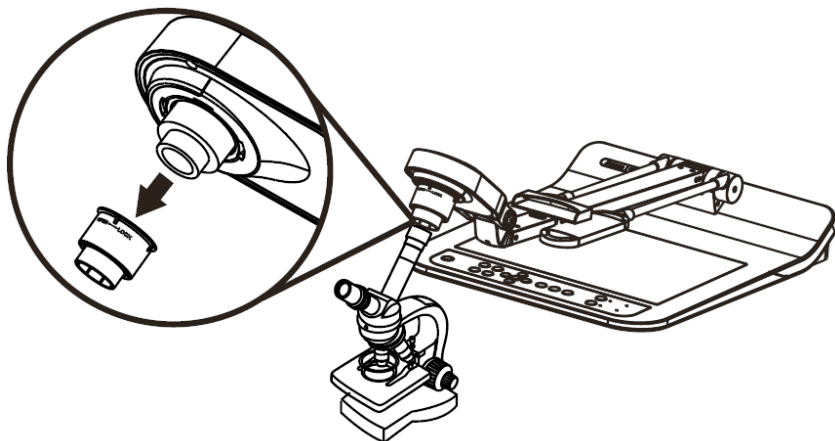

Dla okularów 28 mm lub 31 mm, zamontuj jeden adapter mikroskopu o największej średnicy, wraz z innym odpowiednim adapterem.

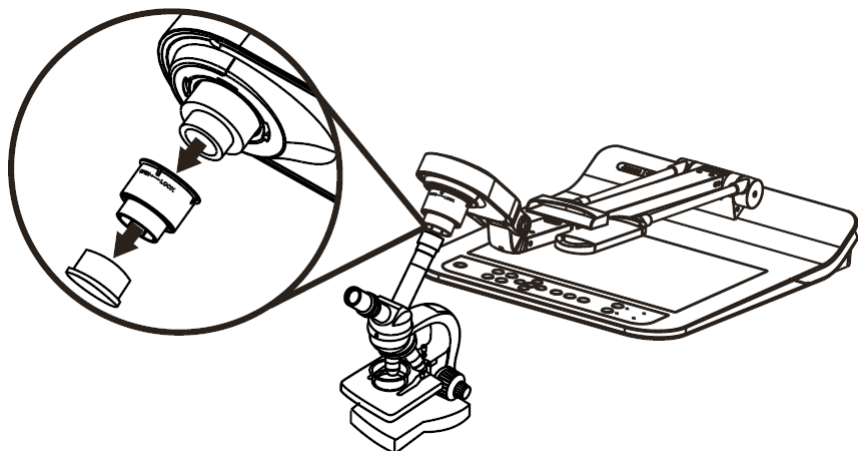

3 Wybierz tryb **[Microscope]**

3.1. Jeśli używasz **pilota** lub **panela kontrolnego**

- 3.1.1. Wciśnij [MENU], aby wejść do menu ustawień.
- 3.1.2. Wciśnij [▲], [▼], [▶], lub [◀], by wybrać [Image Mode].
- 3.1.3. Wciśnij [▶] lub [◀], aby [Microscope].
- 3.1.4. Wciśnij [MENU], by wyjść.

4 Jeżeli obraz jest nieostry

- 4.1. Proszę wyreguluj ostrość mikroskopu
- 4.2. Wciśnij przycisk [AUTO TUNE] na **pilocie** aby aktywować automatyczny fokus

5 Cyfrowy zoom

5.1. Jeśli używasz **pilota** lub **panela kontrolnego**

- 5.1.1. Wciśnij [MENU], aby wejść do menu ustawień.
- 5.1.2. Wciśnij [▶] lub [◀], aby [Control].
- 5.1.3. Wciśnij [▼], by wybrać [Digital Zoom].
- 5.1.4. Wciśnij [▶] lub [◀], aby [On].
- 5.1.5. Wciśnij [ZOOM +]/[ZOOM -].

<Uwaga> Po użyciu mikroskopu proszę zresetować do trybu normalnego, w przeciwnym wypadku, nie będziesz w stanie aktywować funkcji powiększenie/pomniejszenie.

1. Wciśnij [MENU] na **pilocie**, lub **panelu kontrolnym**, aby wejść do menu ustawień.
2. Wciśnij [▲], [▼], [▶], lub [◀], by wybrać [Image Mode].
3. Wciśnij [▶] lub [◀], aby [Normal].
4. Wciśnij [MENU], by wyjść.

Rozdział 9 Pakowanie maszyny

1. Włóż pilota do podstawki.
2. Złóż głowę kamery aby uszeregować ją wraz z ramieniem.
3. Złóż ramiona lampy i ramię kamery w dół i dopasuj je równoległe do platformy.
4. Na koniec wygnij urządzenie w kształt następującej figury.

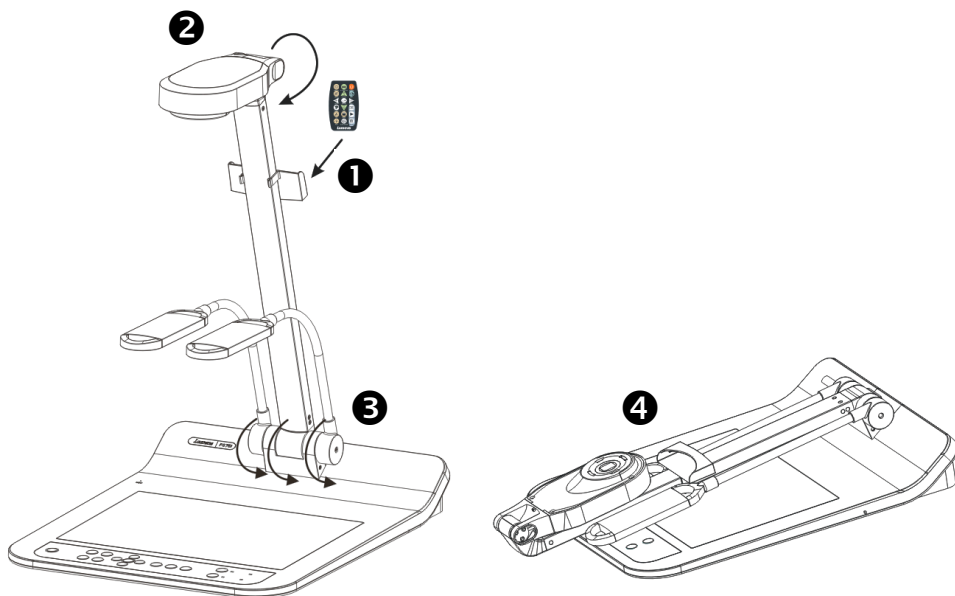

Rozdział 10 Ustawienia przełącznika DIP

<Uwaga> Aby wszystkie ustawienia przełącznika DIP nabrały mocy, powinieneś rozłączyć od prądu i zrestartować PS751.

10.1 Podłączanie do projektora lub monitora

10.1.1 Wyjście XGA 60 Hz (wartości domyślne) Wyjście XGA 50 Hz

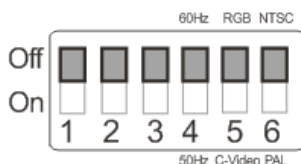

10.1.2 Wyjście SXGA 60 Hz

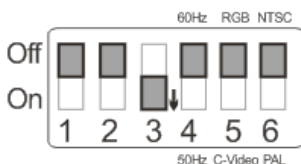

Wyjście SXGA 50 Hz

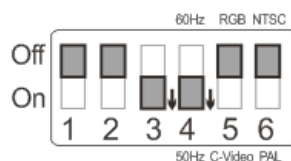

10.1.3 Wyjście WXGA 60 Hz

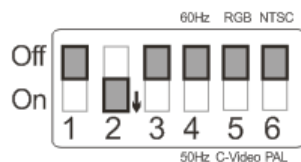

Wyjście WXGA 50 Hz

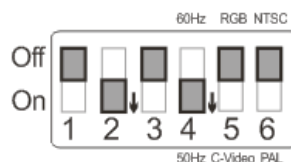

10.1.4 Wyjście 1080P 60 Hz

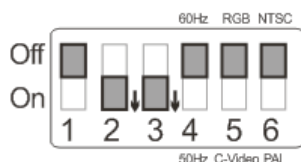

Wyjście 1080P 50 Hz

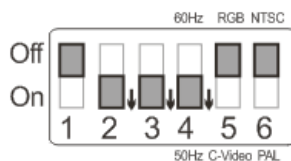

10.2 Podłączanie do TV/DVD

10.2.1 NTSC: USA, Tajwan, Panama, Filipiny, Kanada, Chile, Japonia, Korea i Meksyk.

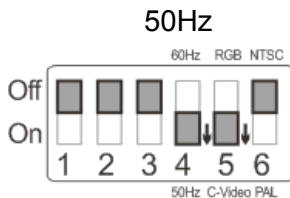
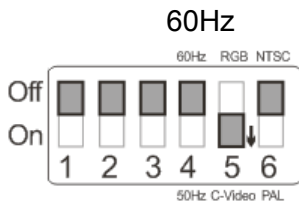

10.2.2 PAL: Kraje/regiony nie wymienione powyżej.

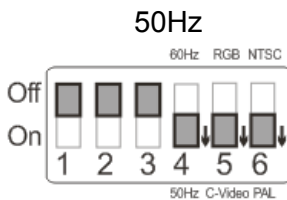
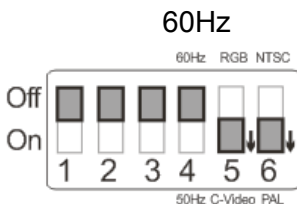

<Uwaga> Po włączeniu C-VIDEO VGA nie jest obsługiwany.

Rozdział 11 Rozwiązywanie Problemów

Rozdział ten opisuje problemy, które mogą pojawić się podczas używania PS751. Jeśli masz pytania, zapoznaj się z powiązаныmi rozdziałami i postępuj zgodnie z zasugerowanymi rozwiązaniami. Jeśli twój problem nie został opisany, proszę zkontaktuj się ze swoim sprzedawcą lub z serwisem.

| Nr | Problemy | Rozwiązania |
|----|--|--|
| 1 | Uruchomienie bez sygnału mocy | Upewnij się, że podłączyłeś wtyczkę do gniazdka. |
| 2 | Brak obrazu z PS751 | <ol style="list-style-type: none">1. Sprawdź zasilanie.2. Sprawdź wszelkie połączenia kabli. Odnieś się do Rozdziału 4 Instalacja i połączenia w tej instrukcji.3. Sprawdź [Source], zob. 7.2 Chciałbym zmienić źródła obrazu w Rozdziale 7 Opis głównych funkcji.4. Sprawdź ustawienia dla źródła projektora. Proszę zapoznać się z instrukcją obsługi projektora.5. Sprawdź, czy przełącznik DIP jest prawidłowo ustawiony. Aby dowiedzieć się więcej o podobnych ustawieniach, proszę zapoznać się z Rozdział 10 Ustawienia przełącznika DIP. |
| 3 | Nie można ustawić ostrości | Prawdopodobnie dokument jest za blisko. Wciśnij [ZOOM -] w pilocie lub panelu kontrolnym . Lub odsuń dokument od soczewki i następnie wciśnij [AUTO TUNE] aby aktywować automatyczny fokus. |
| 4 | Obraz jest niekompletny | Sprawdź ustawienia automatyczne obrazu projektora. Zob. instrukcja użytkownika projektora lub sprawdź ustawienie przełącznika DIP. |
| 5 | Lumens Document Camera, Podium View™ i inne aplikacje nie mogą być używane równocześnie | Lumens Document Camera, Podium View™ i inne aplikacje nie mogą być używane równocześnie. W danym momencie może być uruchomiona tylko jedna aplikacja. Zamknij uruchomione aplikacje, po czym otwórz aplikację, której chcesz użyć. |
| 6 | Gdy PS751 jest włączony, reflektor pomocniczy nie świeci. | Upewnij się, że lampa ramienia jest ustawiona na [Off]. Aby włączyć lub wyłączyć lampę ramienia, zob. 7.9 Chciałbym włączyć/wyłączyć lampę w części 7 Opis głównych funkcji . |
| 7 | PS751 nie zgromadził | <ol style="list-style-type: none">1. Sprawdź, czy przechowywane informacje nie osiągnęły maksymalnego rozmiaru dysku USB |

| | | |
|----|---|---|
| | obrazów lub nie reaguje | (priorytet) lub wewnętrznej pamięci. 2. Upewnij się, że funkcja przechwytywania jest nastawiona na tryb ciągły lub jest ustawiony długi czas uchwycień. Aby dowiedzieć się więcej na temat podobnych ustawień, proszę zapoznać się z 7.12 Chciałbym uchwycić obrazy w Rozdziale 7 Opis funkcji głównych . |
| 8 | Obraz wyjściowy z PS751 jest za jasny, ciemny lub niewyraźny. | Naciśnij przycisk [AUTO TUNE], by automatycznie dostosować obraz, aby uzyskać najlepszą jasność i wydajność ogniskowania. |
| 9 | Nie można nagrać obrazów | 1. Sprawdź, czy przechowywane dane osiągnęły maksymalną pojemność dysku USB. 2. Funkcja nagrywania nie jest obsługiwana przez pamięć wewnętrzną. W celu nagrywania proszę upewnić się, że pamięć USB jest podłączona. |
| 10 | Poszczególne kroki operacyjne zawarte w niniejszej instrukcji nie mają zastosowania w przypadku urządzenia | Poszczególne kroki operacyjne zawarte w niniejszej instrukcji nie mają zastosowania dla urządzenia dzięki ulepszeniu funkcji. Sprawdź, czy wersja oprogramowania twojego urządzenia została aktualizowana. 1. Proszę odwiedzić stronę internetową Lumens w celu sprawdzenia dostępności najnowszej wersji oprogramowania. www.Mylumens.com/goto.htm 2. W celu sprawdzenia wersji instrukcji postępuj wedle poniższych kroków: 2.1 Naciśnij [MENU] na pilocie lub panelu kontrolnym, aby aktywować menu ustawień. 2.2 Wciśnij [▲], [▼], [▶], lub [◀], by wybrać [Setting]. 2.3 Wciśnij [ENTER] aby aktywować. 2.4 Wciśnij [▶] lub [◀] aby wybrać menu [Advanced]. 2.5 Przegląd [Firmware Version]. Jeśli nie jesteś pewien co do ostatniej wersji aktualizacji, proszę skontaktuj się ze dystrybutorem. http://www.Mylumens.com/en/Request_form.php |
| 11 | Jak zablokować i odblokować urządzenie | 1. Naciśnij [MENU] na pilocie lub panelu kontrolnym , aby aktywować menu ustawień. 2. Wciśnij [▲], [▼], [▶], lub [◀], by wybrać [Setting]. 3. Wciśnij [ENTER] aby aktywować. 4. Wciśnij [▶] lub [◀] aby wybrać menu [Advanced]. 5. Wciśnij [▼], aby [Lock Down]. 6. Wciśnij [▶] lub [◀], by wybrać [Off] i anulować funkcję ustawiania hasła. |

| | | |
|----|---|--|
| 12 | <p>Po użyciu kabla USB do podłączenia z komputerem; zmodyfikuj VGA OUT (1) do VGA IN. VGA IN/HDMI IN wyjścia obrazu nie są dostępne poprzez USB</p> | <p>Po użyciu kabla USB aby podłączyć do komputera; tylko wyjście Obrazu na Żywo jest dostępne.</p> |
| 13 | <p>Obraz wyjściowy jest nie wyraźny z kręgami wodnymi</p> | <p>Proszę zapoznać się z Załącznikiem 1 w instrukcji obsługi aby potwierdzić odpowiednią częstotliwość napięcia, oraz zresetować według instrukcji zawartej w Rozdział 10 Ustawienia przełącznika DIP.</p> |

Załącznikiem 1

Częstotliwość prądu dla poszczególnych krajów na świecie

| Region lub państwo | Częstotliwość | Region lub państwo | Częstotliwość | Region lub państwo | Częstotliwość |
|---------------------|---------------|--------------------|---------------|--------------------|---------------|
| Polski | | Polski | | Polski | |
| Afghanistan | 50 | China | 50 | Guam | 60 |
| Algeria | 50 | Colombia | 60 | Grenada | 50 |
| Angola | 50 | Congo | 50 | Guatemala | 60 |
| Antiqua | 50 | Costa Rica | 60 | Guinea | 50 |
| Argentina | 50 | Cuba | 60 | Gayana | 50 |
| Australia | 50 | Cyprus | 50 | Haiti | 60 |
| Austria | 50 | Czechoslov-akia | 50 | Hawaii | 60 |
| Azores | 50 | Dahomey | 50 | Honduras | 60 |
| Bahamas | 60 | Den mark | 50 | Hong Kong | 50 |
| Bahrain | 60 | Dominican | 60 | Hungary | 50 |
| Bangladesh | 50 | Dubai | 50 | Ice land | 50 |
| Babados | 50 | Ecuador | 60 | India | 50 |
| Belgium | 50 | Egypt | 50 | Indonesin | 50 |
| Bermuda | 60 | El Salvador | 60 | Iran | 50 |
| Bolivia | 50 | Equatorial Guinea | 50 | Iraq | 50 |
| Botswana | 50 | Ethiopia | 50 | Ireland | 50 |
| Brazil | 50 60 | Faeroe Island | 50 | Isle of Man | 50 |
| Bulgaria | 50 | Fiji | 50 | Israel | 50 |
| Burma | 50 | Finland | 50 | Italy | 50 |
| Burundi | 50 | France | 50 | Ivory Coast | 50 |
| Cambodia | 50 | French Guiana | 50 | Jamaica | 50 |
| Cameroon | 50 | Gabon | 50 | Japan | 50 60 |
| Canada | 60 | Gambia | 50 | Jordan | 50 |
| CanaryIsland-d | 50 | Germany | 50 | Kenya | 50 |
| Central Africa Rep. | 50 | Ghana | 50 | Korea | 60 |
| Ceylon | 50 | Gibraltar | 50 | Kuwait | 50 |
| Chad | 50 | Great Britain | 50 | Lebanon | 50 |
| Channel Island | 50 | Greece | 50 | Lesotho | 50 |
| Chile | 50 | Greenland | 50 | Liberia | 60 |
| Libya | 50 | Oman | 50 | Syria | 50 |
| Luxembourg | 50 | Pakistan | 50 | Tahiti | 60 |
| Macao | 50 | Panama | 60 | R.O.C. Taiwan | 60 |
| Madeiral | 50 | Paraguay | 50 | Tanzania | 50 |
| Majokca Island | 50 | Peru | 60 | Thailand | 50 |
| Malagasy | 50 | Philippines | 60 | Togo Rep.of | 50 |
| Malawi | 50 | Poland | 50 | Tonga | 50 |
| Malaysia | 50 | Portugal | " | Trinidad | 60 |

| Region lub państwo | Częstotliwość | Region lub państwo | Częstotliwość | Region lub państwo | Częstotliwość |
|--------------------|---------------|--------------------|---------------|--------------------|---------------|
| Polski | | Polski | | Polski | |
| Mali Rep. | 50 | Puerto Rico | 60 | Tobago | 60 |
| Malta | 50 | Qatar | 50 | Tunisia | 50 |
| Martinique | 50 | Rhodesia | 50 | Turkey | 50 |
| Mauritania | 50 | Romania | 50 | Uganda | 50 |
| Mauritius | 50 | Rwanda | 50 | USA. | 60 |
| Mexico | 60 | Saudi Arabia | 50 60 | USSR | 50 |
| Monaco | 50 | Scotland | 50 | United Kingdom | 50 |
| Montserrat | 60 | Senegal | 50 | Upper Volta | 50 |
| Morocco | 50 | Sierra Leone | 50 | Uruguay | 50 |
| Mozambique | 50 | Singapore | 50 | Venezuela | 60 |
| Nepal | 50 | Somalia | 50 | Viet-Nam | 50 |
| Netherlands | 50 | South Africa Rep. | 50 | Virgin Island | 60 |
| New Caledonia | 50 | Spain | 50 | Western Samoa | 50 |
| New Zealand | 50 | Sri Lanka | 50 | Yeman(Aden) | 50 |
| Nicaragua | 60 | Sudan | 50 | Yemen(Arab) | 50 |
| Niger | 50 | Surinam | 60 | Yugoslavia | 50 |
| Nigeria | 50 | Swaziland | 50 | Zaire Rep. of | 50 |
| Norway | 50 | Sweden | 50 | Zambia | 50 |
| Okinawa | 60 | Switzerland | 50 | | |